

Teiletyp : CULT-WERK-LMS
Hersteller : MEC Engineering GmbH

TEILEGUTACHTEN

über die Vorschriftsmäßigkeit eines Fahrzeuges bei bestimmungsgemäßem Ein- oder Anbau von Teilen gemäß § 19 Abs. 3 Nr. 4 StVZO

für das Teil /den Änderungsumfang : Lampenverkleidung Kraftrad

vom Typ : CULT-WERK-LMS

des Herstellers : MEC Engineering GmbH
Mühlweg 38
4160 Aigen im Mühlkreis
Österreich



für das Fahrzeug : s. Verwendungsbereich in Anlage 2

0. Hinweise für den Fahrzeughalter

Unverzügliche Durchführung und Bestätigung der Änderungsabnahme:

Durch die vorgenommene Änderung erlischt die Betriebserlaubnis des Fahrzeuges, wenn nicht unverzüglich die gemäß StVZO § 19 Abs. 3 vorgeschriebene Änderungsabnahme durchgeführt und bestätigt wird oder festgelegte Auflagen nicht eingehalten werden!

Nach der Durchführung der technischen Änderung ist das Fahrzeug unter Vorlage des vorliegenden Teilegutachtens unverzüglich einem amtlich anerkannten Sachverständigen oder Prüfer einer Technischen Prüfstelle oder einem Prüfenieur einer amtlich anerkannten Überwachungsorganisation zur Durchführung und Bestätigung der vorgeschriebenen Änderungsabnahme vorzuführen.

Einhaltung von Hinweisen und Auflagen:

Die unter III. und IV. aufgeführten Hinweise und Auflagen sind dabei zu beachten.

Mitführen von Dokumenten:

Nach der durchgeführten Abnahme ist der Nachweis mit der Bestätigung über die Änderungsabnahme mit den Fahrzeugpapieren mitzuführen und zuständigen Personen auf Verlangen vorzuzeigen; dies entfällt nach erfolgter Berichtigung der Fahrzeugpapiere.

Berichtigung der Fahrzeugpapiere:

Die Berichtigung der Fahrzeugpapiere (Fahrzeugbrief und Fahrzeugschein, Betriebserlaubnis nach § 18 Abs. 5 StVZO oder Anhängerverzeichnis, bzw. Zulassungsbescheinigung Teil 1 und 2) durch die zuständige Zulassungsbehörde ist durch den Fahrzeughalter entsprechend der Festlegung in der Bestätigung der ordnungsgemäßen Änderung zu beantragen.

Weitere Festlegungen sind der Bestätigung der ordnungsgemäßen Änderung zu entnehmen.

Teiletyp : CULT-WERK-LMS
Hersteller : MEC Engineering GmbH

I. Verwendungsbereich

s. Anlage 2

II. Beschreibung des Teiles / des Änderungsumfanges

II.1 Kraftrad Lampenverkleidung

Typ : CULT-WERK-LMS
Ausführung(en) : s. Anlage 1
Kennzeichnung : CULT-WERK-Logo + Teilenummer
(s. Anlage1)
Art : bei Ablösen selbstzerstörender Aufkleber
Ort : s. Anlage 1

Technische Daten / Beschreibung

Hauptabmessungen [mm] : s. Anlage 1
Werkstoff : ABS
Befestigung : verschraubt
Anbau : siehe mitzuliefernde Montageanleitung

III. Hinweise zur Kombinierbarkeit mit weiteren Änderungen

Hinsichtlich der Kombinierbarkeit mit anderen möglichen Umrüstmaßnahmen gibt es folgende Einschränkungen:

- Die Kombinierbarkeit mit weiteren Umbauten oder Umrüstungen wurde nicht geprüft und ist daher gesondert zu beurteilen.

IV. Hinweise und Auflagen

Auflagen für den Hersteller:

- Das Teilegutachten ist mitzuliefern. Damit und in Verbindung mit der o. g. Kennzeichnung bescheinigt der Hersteller die Übereinstimmung der Teile mit dem Prüfmuster. Bei Verkleinerung des Gutachtens ist die Lesbarkeit zu gewährleisten.
- Jedem Bauteil ist eine spezifische Montageanleitung mitzuliefern.

Teiletyp : CULT-WERK-LMS
Hersteller : MEC Engineering GmbH

Hinweise und Auflagen zum Anbau:

- Die Angaben der vom Hersteller mitgelieferten Montageanleitung sind genau zu beachten.
- Es dürfen nur die vom Hersteller mitgelieferten Befestigungsmittel und Bauteile verwendet werden.

Hinweise und Auflagen für die Änderungsabnahme:

- Die oben aufgeführten Hinweise und Auflagen zum Anbau sind zu beachten.

Hinweise und Auflagen für den Fahrzeughalter:

- Die unter Punkt 0 auf Seite 1 dieses Teilegutachtens aufgeführten Auflagen und Hinweise sind zu beachten.
- Die oben aufgeführten Hinweise und Auflagen zum Anbau sind zu beachten.
- Die Montage sollte in einer Fachwerksatt erfolgen.

Berichtigung der Fahrzeugpapiere:

Eine Berichtigung der Fahrzeugpapiere ist erforderlich, aber zurückgestellt.
Sie ist der zuständigen Zulassungsbehörde bei deren nächster Befassung mit den Fahrzeugpapieren durch den Fahrzeughalter zu melden.
Folgendes Beispiel für die Eintragung wird vorgeschlagen:

Feld	Eintragung
22	MIT LAMPENVERKLEIDUNG DES HERSTELLERS MEC ENGINEERING GMBH, KENZ.:.....****

Teiletyp : CULT-WERK-LMS
Hersteller : MEC Engineering GmbH

V. Prüfgrundlagen und Prüfergebnisse

Der oben beschriebene Änderungsumfang wurde gemäß VdTÜV Merkblatt 736, Stand 08.2009, geprüft. Sie entsprechen den Forderungen dieser Richtlinie und den Bestimmungen der StVZO. Dabei wurden auch die entsprechenden Anforderungen in den Rechtsakten VO(EU)3/2014 und VO(EU)44/2014 berücksichtigt.

Insbesondere wurden folgende Prüfkriterien untersucht:

- **Höchstgeschwindigkeit**
Die Höchstgeschwindigkeit der unter Punkt I. aufgeführten Fahrzeuge ändert sich im Rahmen der zulässigen Messtoleranzen nicht.
- **Fahr- und Bremsverhalten bei allen möglichen Beladungszuständen.**
Bei Fahrdynamikprüfungen bis zur bauartbedingten Höchstgeschwindigkeit konnten keine negativen Auswirkungen auf das Fahr-, Lenk- und Bremsverhalten an den Prüffahrzeugen festgestellt werden.
- **Anbau**
Der Anbau ist dauerhaft und sicher, wenn die mitzuliefernde Montageanleitung beachtet wird. Die Gefahr oder Schwere von Verletzungen wird durch den Anbau nicht vergrößert.
- **Lichttechnische Einrichtungen / Sicht auf Instrumente und Kontrollleuchten**
Die vorgeschriebenen lichttechnischen Einrichtungen werden durch den Anbau der Bauteile in ihrer Wirkung nicht beeinträchtigt. Die Sicht auf die vorgeschriebenen Instrumente u. Kontrollleuchten wird nicht beeinträchtigt.
- **Bedien- und Anbauteile**
Die Funktion der Bedienteile und die Funktionsgerechte Arbeitslage der am Lenker befindlichen Bauteile werden nicht beeinträchtigt. Hauptbremszylinder und Vorratsbehälter liegen, unter Beachtung der Montageanleitung, in funktionsgerechter Arbeitslage.
- **Äußere Gestaltung, Splittersicherheit**
Die Vorschriften der § 30 und 30c StVZO und 97/24/EG Kapitel 3 sowie die Richtlinie über die Beschaffenheit und Anbringung der äußeren Fahrzeugteile sind erfüllt. Die Materialeignung wurde durch den Prüfbericht 2007-KTV/STUTT-EX-0149/EBA vom 11.01.2007.

VI. Anlagen

- Anlage 1: Fotoblatt, inkl. Hauptabmessungen und Teilenummern (4 Seiten)
Anlage 2: Verwendungsmatrix (2 Seiten)
Anlage 3: beispielhafte Montageanleitung (2 Seiten)

Teiletyp : CULT-WERK-LMS
Hersteller : MEC Engineering GmbH

VII. Schlussbescheinigung

Es wird bescheinigt, dass die im Verwendungsbereich beschriebenen Fahrzeuge nach der Änderung und der durchgeführten und bestätigten Änderungsabnahme unter Beachtung der in diesem Teilegutachten genannten Auflagen und Hinweise insoweit den Vorschriften der StVZO in der heute gültigen Fassung entsprechen. Der Hersteller (Inhaber des Teilegutachtens) hat den Nachweis (Reg.-Nr. 20110 005116) erbracht, dass er ein Qualitätssicherungssystem gemäß Anlage XIX, Abschnitt 2 StVZO unterhält.

Das Teilegutachten umfasst die Blätter 1 - 5 und die unter VI. aufgeführten Anlagen und darf nur in vollem Wortlaut vervielfältigt und weitergegeben werden.

Das Teilegutachten verliert seine Gültigkeit bei Änderungen der Teile oder wenn vorgenommene Änderungen an den beschriebenen Fahrzeugtypen die Verwendung der Umrüstung beeinflussen sowie bei Änderung der gesetzlichen Grundlagen.

Die Prüfergebnisse beziehen sich ausschließlich auf oben genannte Prüfgegenstände. Rückwirkungen auf die Lebensdauer von Fahrzeugteilen sind nicht Gegenstand dieses Gutachtens.

Stuttgart, 25.02.2023



Dipl.-Ing. R. Rittel



Teiletyp : CULT-WERK-LMS
Hersteller : MEC Engineering GmbH

Anlage 1

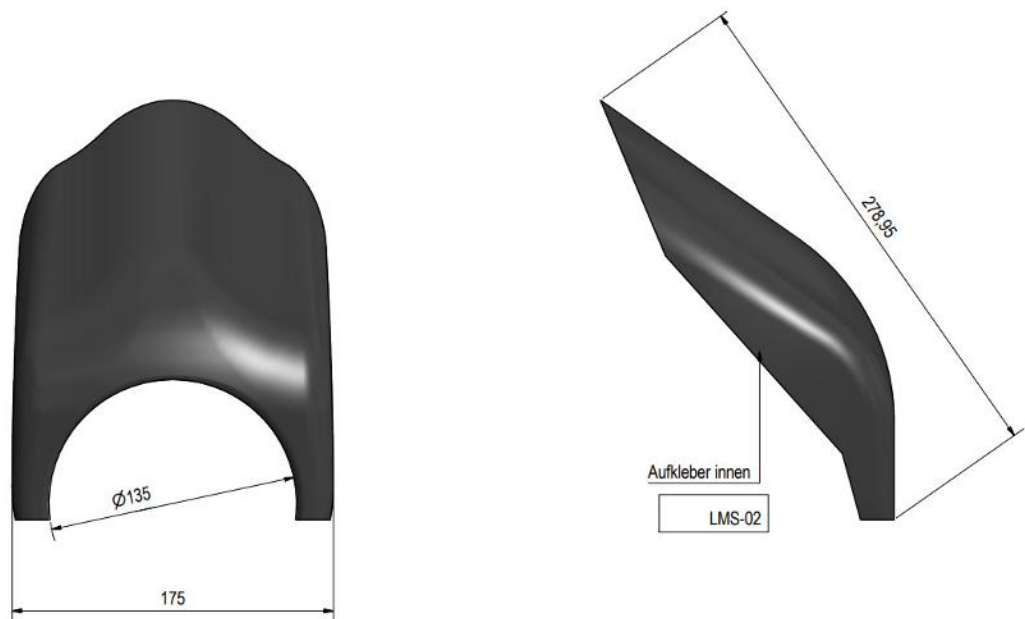
FOTOBLATT



Teiletyp : CULT-WERK-LMS
Hersteller : MEC Engineering GmbH

Anlage 1

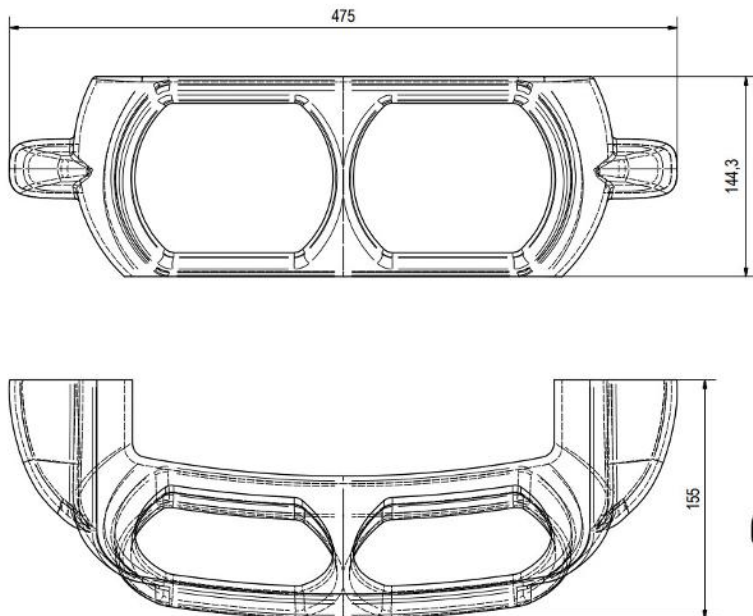
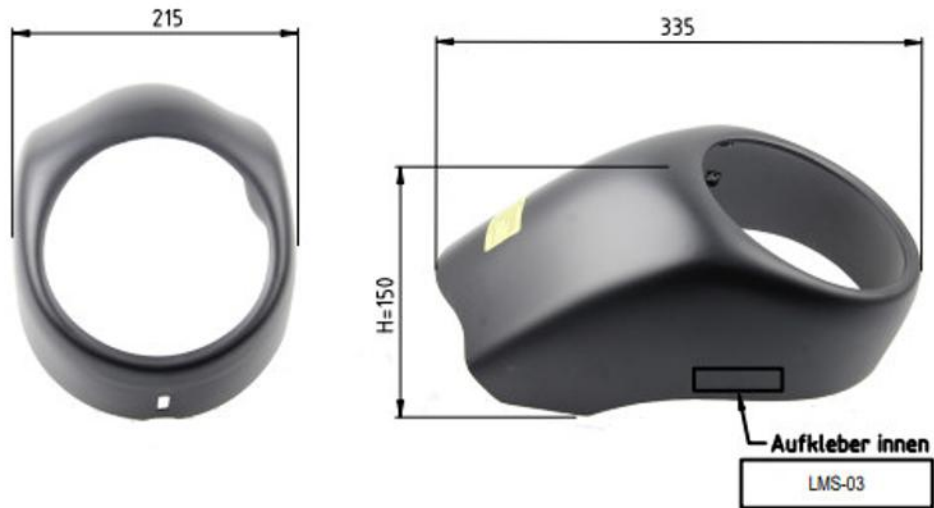

Teiletyp : CULT-WERK-LMS
Hersteller : MEC Engineering GmbH

Anlage 1



Teiletyp : CULT-WERK-LMS
Hersteller : MEC Engineering GmbH

Anlage 1



Teiletyp : CULT-WERK-LMS
 Hersteller : MEC Engineering GmbH

Anlage 2

VERWENDUNGSMATRIX:

Hersteller	Typ	Handelsbezeichnung	ABE/EG-BE Nr.	Kennzeichnung
Harley-Davidson	FS2	FXSB103, FXSBSE, FXSE, FXSB	e4*92/61*0002 e4*2002/24*0002	LMS-01 LMS-03
	FS2	FXSB	e4*168/2013*00017	
	FS2-R	FXSB	e4*168/2013*00018	
	ST1	FXBR, FXBRS, FXBRS-ANX	e4*168/2013*00062	LMS-01
	ST1-R	FLSL, FXBR, FXBB, FXLR, FXST	e4*168/2013*00063	LMS-02
	VR1	VRSCA, VRSCB, VRSCD, VRSCDA, VRSCSE, VRSCDX, VRSCDXA, VRSCX, VRSCAW, VRSCAWA, VRSCF, VRSCSE2, VRSCDX-ANV	e4*92/61*0130 e4*2002/24*0130	LMS-01 LMS-03
	VR2	VRSCR	e4*2002/24*0307	LMS-01 LMS-03
	FL3	FLTRX, FLTRXS, FLTRXSE, FLTRXST, FLTRK, FLTRKSE, FLTRU	e4*168/2013*00016	LMS-ROAD
	RA1	SPORTSTER S	e4*168/2013*00131	LMS-01 LMS-01/S
	RB1	RH975 NIGHTSTER	e4*168/2013*00132	LMS-01 LMS-02
	RB1-R	RH975 NIGHTSTER	e4*168/2013*00133	

Teiletyp : CULT-WERK-LMS
 Hersteller : MEC Engineering GmbH

Anlage 2

Hersteller	Typ	Handelsbezeichnung	ABE/EG-BE Nr.	Kennzeichnung
Indian Motor-cycles	M	Scout, Scout Sixty	e4*2002/24*3116*	LMS-01 LMS-02
	M	Scout, Scout Sixty, Scout Bobber, Jack Daniels Limited Edition Scout Bobber, Scout 100th Anniversary, Scout Bobber Twenty, Scout Bobber Sixty Scout Roque	e4*168/2013*00030*	
	2	Scout, Scout Sixty, Scout Bobber, Scout 100th Anniversary, Scout Bobber Twenty, Scout Bobber Sixty Scout Roque	e4*168/2013*00031*	

BEISPIELHAFTE MONTAGEANLEITUNG

(fahrzeugspezifische wird vom Hersteller mitgeliefert)

Originalen Scheinwerfer demontieren

1. Stecker (14) von Scheinwerfer (11) abklemmen
2. Schraube (9) lösen und Scheinwerfer abnehmen
3. Schrauben (10) lösen und untere Halterung (13) abnehmen

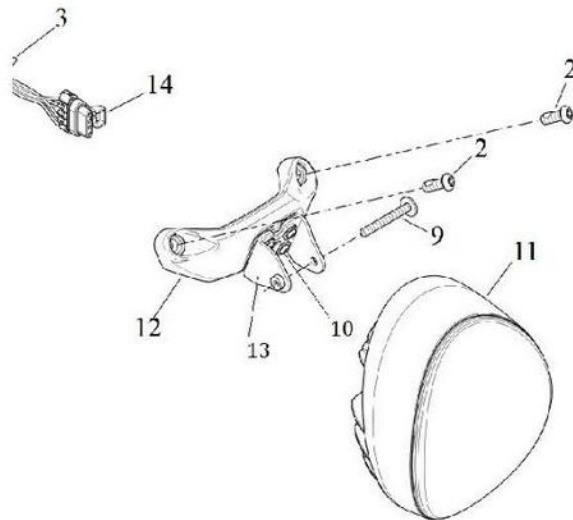
**Scheinwerfermaske „V-Rod“ montieren**

1. Mit den Schrauben (4) den Cult-Werk Halter zwischen oberer (12) und unterer Halterung (13) befestigen.
2. Den Scheinwerfer (11) mit der Schraube (9) wieder befestigen und den Stecker (14) anschließen
3. Die mitgelieferten Schrauben (6) in die vorgesehenen Löcher der Maske drehen und diese damit am Halter (3) befestigen

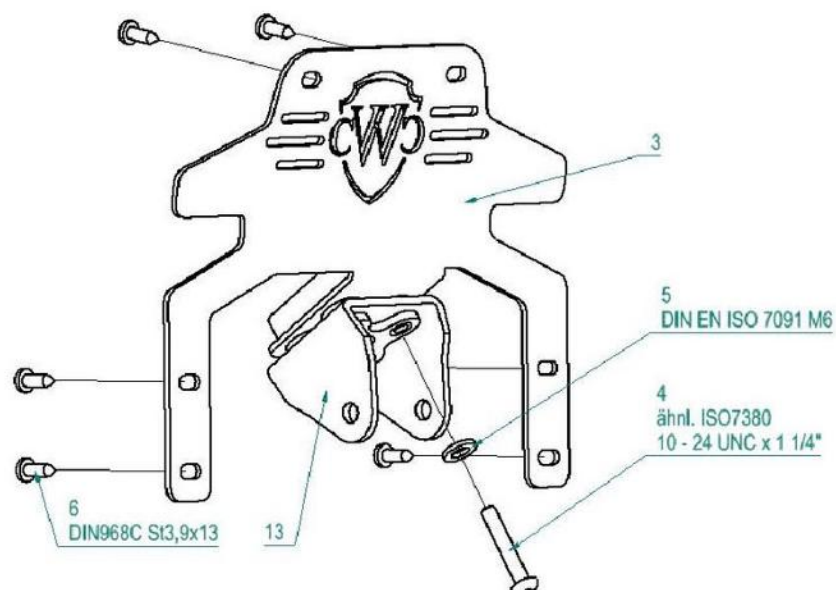

! Hinweis !

Nach der Montage ist es erforderlich, die Leuchtweite neu einzustellen:

1. horizontale Linie
2. vertikale Linie
3. 7,6m
4. Höhe Fernlichtlampe
5. 53,3mm unter Höhe Fernlichtlampe

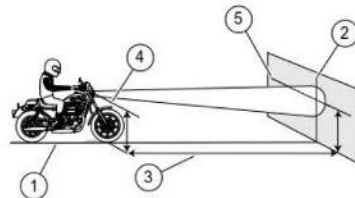

Wir empfehlen, für alle Schrauben eine mittelfeste Schraubensicherung (z.B. LOCTITE 243, blau) zu verwenden.



Abb. 1 – montierte Scheinwerfermaske



Abb. 2 – Scheinwerfermaske „V-Rod“ mit Halter